

SIMRAD®

NSX™

MANUEL D'INSTALLATION
FRANÇAIS



www.simrad-yachting.com

PRÉFACE

⚠ Avertissement : Avant d'utiliser ce produit, reportez-vous aux informations de sécurité importantes du manuel d'utilisation et lisez tous les avertissements, limitations et exclusions.

Clause de non-responsabilité

Ce produit ne remplace pas une formation adéquate et une navigation prudente. Le propriétaire est le seul responsable de l'installation et de l'utilisation du matériel et doit s'assurer qu'il ne provoque pas d'accidents, de blessures ou de dommages matériels. L'utilisateur de ce produit est l'unique responsable du respect des règles de sécurité maritime.

Les fonctions de navigation qui apparaissent dans ce guide ne remplacent pas une formation adéquate et une navigation prudente. Elles ne remplacent pas un navigateur humain et NE DOIVENT PAS être considérées comme une source unique ou principale de navigation. L'opérateur est seul responsable de l'utilisation de plusieurs méthodes de navigation afin de garantir la sécurité de la route suggérée par le système.

NAVICO HOLDING AS, ET SES FILIALES, SUCCURSALES ET SOCIÉTÉS AFFILIÉES REJETENT TOUTE RESPONSABILITÉ EN CAS DE MAUVAISE UTILISATION DE CE PRODUIT QUI SERAIT SUSCEPTIBLE DE PROVOQUER DES ACCIDENTS OU DES DOMMAGES, OU D'ENFREINDRE LA LOI.

Le présent manuel décrit la version du produit en cours au moment où ce document a été imprimé. Navico Holding AS et ses filiales, succursales et sociétés affiliées se réservent le droit de modifier le produit et/ou les spécifications à tout moment et sans préavis. Pour toute information complémentaire, veuillez consulter votre distributeur.

Langue gouvernante

la présente déclaration, les manuels d'instructions, les modes d'emploi et toute autre information relative au produit (la documentation) pourraient être traduits ou ont été traduits à partir d'une autre langue (Traduction).

Dans le cas de conflits entre une traduction quelconque de la Documentation, la version anglaise de la Documentation sera la seule version officielle de la Documentation.

Copyright

Copyright © 2021 Navico Holding AS.

Marques

®Reg. U.S. Pat. & Tm. OFF et ™ marques de droit commun. Rendez-vous sur www.navico.com/intellectual-property pour consulter les droits de marque de Navico Holding AS.

- Navico® est une marque de Navico Holding AS.
- Simrad® est une marque de Kongsberg Maritime AS, concédée sous licence à Navico Holding AS.
- NSX™ est une marque de Navico Holding AS.
- Bluetooth® est une marque de Bluetooth SIG, Inc.
- Wi-Fi® est une marque de Wi-Fi Alliance.
- NMEA® et NMEA 2000® sont des marques de la National Marine Electronics Association.
- SD™ et microSD™ sont des marques commerciales de SD-3C, LLC.

Déclaration de conformité

Déclarations

Les déclarations de conformité applicables sont disponibles dans la section relative au produit du site Web suivant : www.simrad-yachting.com.

Royaume-Uni

Simrad NSX est conforme à la norme UKCA au titre de la réglementation sur les équipements radio de 2017.

Europe

Nous, Navico, déclarons par la présente, sous notre responsabilité exclusive, que le produit est conforme aux exigences de la norme CE au titre de la directive RED 2014/53/EU.

États-Unis d'Amérique du Nord

Nous, Navico, déclarons par la présente, sous notre responsabilité exclusive, que le produit est conforme aux exigences de la section 15 des directives FCC. L'utilisation de l'appareil est soumise au respect des deux conditions suivantes : (1) cet appareil ne peut émettre des interférences nocives et (2) cet appareil doit accepter toute interférence reçue, y compris les interférences pouvant provoquer un fonctionnement indésirable.

⚠ Avertissement : Les changements apportés par l'utilisateur, non expressément approuvés par la partie responsable de la conformité, sont susceptibles d'annuler l'autorisation d'utilisation de l'appareil.

Cet appareil génère, utilise et peut émettre de l'énergie en fréquence radio et pourrait, s'il n'était pas installé et utilisé selon les instructions, générer des interférences nuisibles aux communications radio. Cependant, aucune garantie n'est donnée que des interférences ne seront pas générées dans une installation en particulier. Si cet appareil provoque des interférences nuisibles à la réception de radio ou de télévision, ce qui peut être constaté en allumant et en éteignant l'appareil, nous incitons l'utilisateur à tenter d'éliminer ces interférences en prenant une ou plusieurs des mesures suivantes :

- Réorienter ou déplacer l'antenne de réception.
- Augmenter la distance entre l'appareil et le récepteur.
- Connecter l'appareil sur une alimentation autre que celle sur laquelle est branché le récepteur.
- Consulter le revendeur ou un technicien expérimenté.

ISDE Canada

Cet appareil est conforme aux normes CNR sans licence d'ISDE (Innovation, Sciences et Développement économique) Canada. L'utilisation de l'appareil est soumise au respect des deux conditions suivantes : (1) cet appareil ne peut pas émettre d'interférences et (2) cet appareil doit accepter toute interférence reçue, y compris les interférences pouvant provoquer un fonctionnement indésirable.

La traduction française de ce document est disponible sur le site Web du produit.

Australie et Nouvelle Zélande

Nous, Navico, déclarons par la présente, sous notre responsabilité exclusive, que le produit est conforme :

- aux critères requis pour les appareils de niveau 2 de la norme 2017 sur les communications radio (compatibilité électromagnétique) ;
- à la norme 2021 sur les communications radio (appareils de courte portée).

Garantie

Le contrat de garantie est un document fourni indépendamment de cette notice. Pour toute demande, veuillez consulter le site Web de votre appareil ou système : www.simrad-yachting.com.

Utilisation d'Internet

Certaines fonctionnalités de ce produit utilisent une connexion Internet pour effectuer des téléchargements de données. L'utilisation d'Internet via une connexion Internet de téléphone portable ou via une connexion de type paiement par Mo peut nécessiter une utilisation importante de données. Votre fournisseur de service peut vous facturer des frais en fonction de la quantité de données que vous transférez. En cas de doute, contactez votre fournisseur de services pour vérifier le prix et les restrictions. Contactez votre fournisseur de services pour plus d'informations sur les frais et les restrictions de téléchargement de données.

À propos de ce manuel

Fonctionnalités du produit

Les fonctionnalités décrites et illustrées dans ce guide peuvent varier par rapport à votre afficheur en raison du développement continu du logiciel.

Plus de documentation

Pour obtenir la dernière version de ce document dans les langues disponibles, rendez-vous sur : www.simrad-yachting.com.

SOMMAIRE

- 5 Introduction**
- 9 Installation**
- 13 Câblage**
- 20 Schémas dimensionnels**
- 22 Caractéristiques**
- 24 Données prises en charge**

INTRODUCTION

Composants fournis

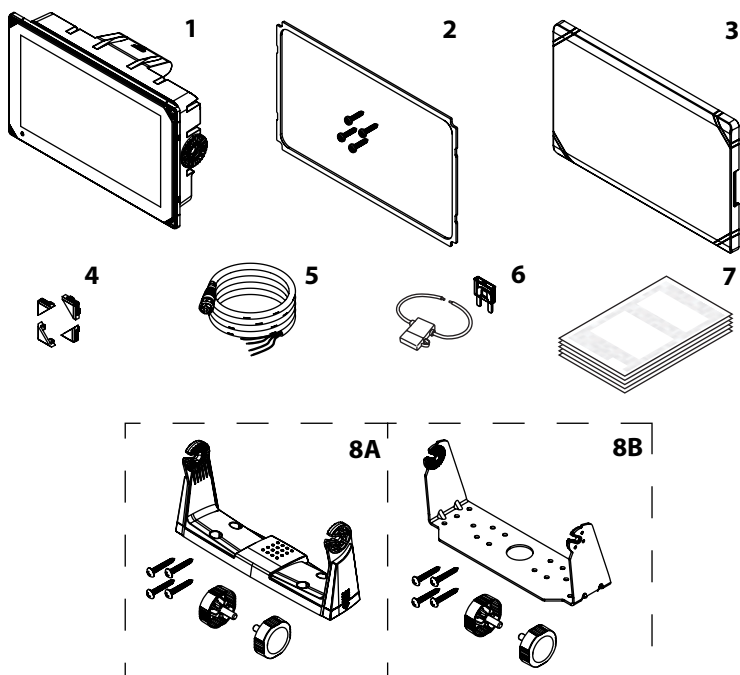

1	Afficheur
2	Kit de montage du panneau
3	Capot de protection d'écran
4	Clips d'angle
5	Cordon d'alimentation
6	Porte-fusible et fusible
7	Pack de documentation
8A	Kit de montage d'étrier en U - appareils 7 po et 9 po
8B	Kit de montage d'étrier en U - appareils 12 po

Commandes à l'avant du système

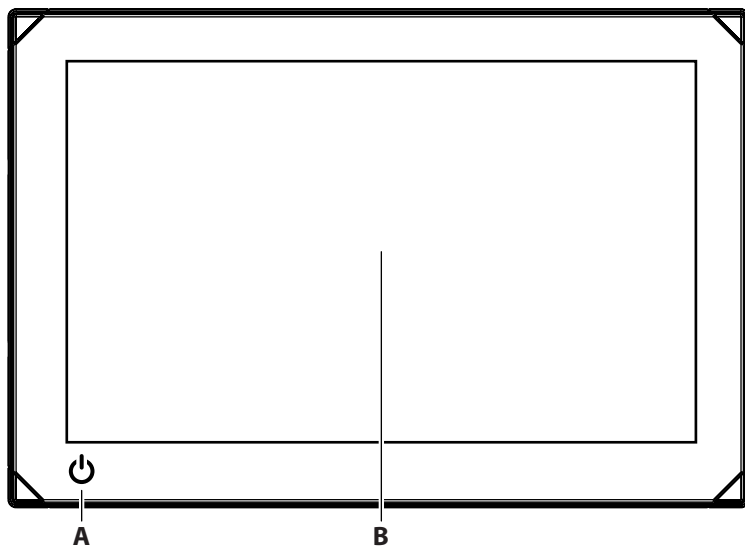

A	Touche marche-arrêt <ul style="list-style-type: none">• Maintenez la touche enfoncée pour allumer ou éteindre l'appareil.• Appuyez une fois sur cette touche pour afficher le menu d'accès rapide. Exercez de brèves pressions répétées sur cette touche pour basculer entre les niveaux de luminosité de l'écran définis par défaut.
B	Écran tactile

Connecteurs

Appareil 7 po

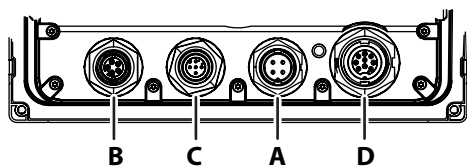

Appareils 9 po et 12 po

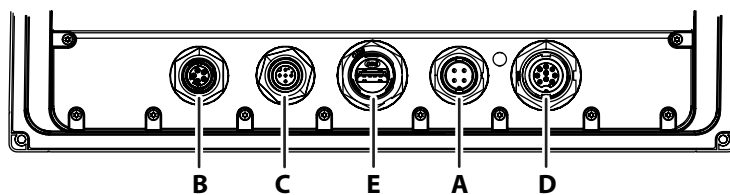

A	Alimentation et commande d'alimentation (connecteur à 4 broches)
B	Ethernet (connecteur à 5 broches)
C	NMEA 2000 (connecteur Micro-C)
D	Sondeur (connecteur à 9 broches)
E	USB (connecteur de type A)

Lecteur de carte

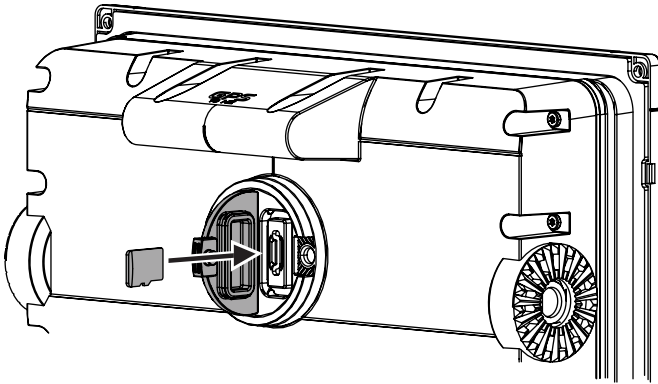

Une carte microSD peut être utilisée pour :

- Fournir des cartographies détaillées
- Stocker des captures d'écran
- Mise à jour du logiciel
- Transférer des données utilisateur (waypoints, routes, tracés, captures d'écran).

→ **Remarques :**

- Ne téléchargez pas, ne transférez pas et ne copiez pas de fichiers sur une carte graphique. En effet, cela pourrait endommager les informations de la carte.
- Les cartes microSD d'une capacité maximale de 32 Go sont prises en charge. Les cartes de plus grande taille sont également prises en charge dans certains formats.
- Fermez toujours correctement le couvercle protecteur après avoir inséré ou retiré une carte microSD pour que le logement reste étanche.

Allumer/éteindre l'unité

Mettez l'appareil sous tension ou hors tension en maintenant la touche Marche/arrêt enfoncée.

INSTALLATION

Instructions générales de montage

 **Avertissement** : N'installez pas l'appareil dans une atmosphère dangereuse/inflammable.

→ *Remarque* : Choisissez un emplacement où l'appareil ne sera pas exposé à des conditions dont les valeurs dépassent celles des caractéristiques techniques.

Emplacement de montage

Ce produit génère de la chaleur qui doit être prise en compte lors du choix de l'emplacement de montage.

Assurez-vous que la zone sélectionnée permet :

- L'acheminement, le branchement et le support des câbles ;
- Le branchement et l'utilisation d'appareils de stockage portables ;

Tenez compte également des points suivants :

- L'espace libre autour de l'appareil pour éviter toute surchauffe ;
- La structure et la résistance de la surface de montage, en fonction du poids de l'équipement ;
- Les vibrations de la surface de montage susceptibles d'endommager l'équipement ;
- Les fils électriques cachés susceptibles d'être endommagés lors du perçage de trous.

Ventilation

Une ventilation inadéquate et la surchauffe de l'appareil qui en découle peuvent provoquer une diminution des performances et une réduction de la durée de service.

Une ventilation est recommandée derrière tous les appareils qui ne sont pas montés sur support.

Assurez-vous que les câbles ne bloquent pas le flux d'air.

Exemples d'options de ventilation de l'appareil, par ordre de préférence :

- Air en pression positive provenant du système de climatisation du bateau.
- Air en pression positive provenant des ventilateurs de refroidissement locaux (un ventilateur requis à l'entrée, facultatif à la sortie).
- Flux d'air passif provenant des événements d'aération.

Interférences électriques et aux fréquences radioélectriques

Cet appareil est conforme aux normes de compatibilité électromagnétique (CEM) en vigueur. Afin de ne pas dégrader les performances CEM, les instructions suivantes doivent être respectées :

- Utilisation d'une batterie séparée pour le moteur du bateau.
- 1 m (3 pi) minimum entre l'appareil, les câbles de l'appareil et tout équipement ou câbles de transmission avec signaux radio.
- 2 m (7 pi) minimum entre l'appareil, les câbles de l'appareil et la radio SSB.
- Plus de 2 m (7 pi) entre l'appareil, les câbles de l'appareil et le faisceau du radar.

Distance de sécurité au compas

L'appareil émet des interférences électromagnétiques qui peuvent entraîner des relevés inexacts sur un compas à proximité. Pour éviter tout manque de précision du compas, l'appareil doit être monté suffisamment loin afin que les interférences n'affectent pas les relevés du compas. Pour connaître la distance minimale de sécurité du compas, reportez-vous aux caractéristiques techniques.

Wi-Fi

Il est important de tester les performances du Wi-Fi avant de déterminer l'emplacement d'installation de l'appareil.

Les matériaux de construction (acier, aluminium ou carbone) et les structures lourdes peuvent affecter les performances du Wi-Fi.

Aidez-vous des consignes suivantes :

- Sélectionnez un emplacement offrant une ligne de visibilité directe entre les appareils connectés au Wi-Fi.
- Assurez-vous que la distance entre les appareils Wi-Fi est la plus courte possible.
- Installez l'appareil à au moins 1 m (3 pi) de tout équipement susceptible de générer des interférences.

GPS

Il est important de tester les performances du GPS avant de déterminer l'emplacement d'installation de l'appareil.

Les matériaux de construction (acier, aluminium ou carbone) et les structures lourdes peuvent affecter les performances du GPS. Évitez de choisir un emplacement de montage où des obstacles métalliques bloquent la vue du ciel.

Un module GPS externe bien placé peut être ajouté pour améliorer de mauvaises performances.

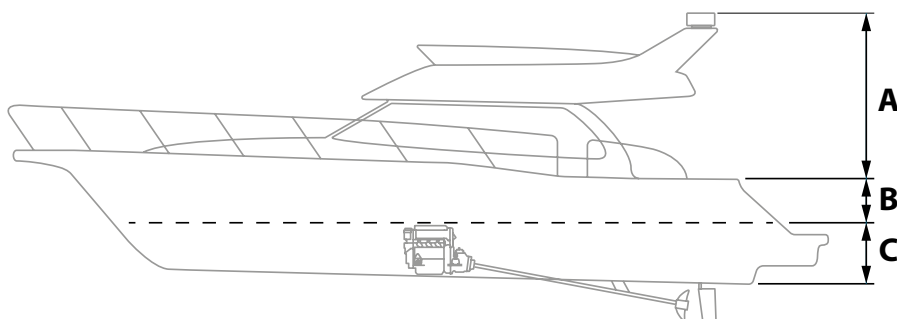

A	Emplacement optimal (au-dessus du pont)
B	Emplacement limitant les performances
C	Emplacement non recommandé

→ **Remarque :** Tenez compte du roulis si vous installez le capteur bien au-dessus du niveau de la mer. Le roulis et le tangage peuvent donner de fausses positions et affecter le mouvement directionnel réel.

Écran tactile

Les performances de l'écran tactile peuvent être affectées par l'emplacement de l'appareil. Évitez les emplacements où l'écran est exposé :

- À la lumière directe du soleil.
- Précipitations prolongées.

Pose et dépose des clips d'angle

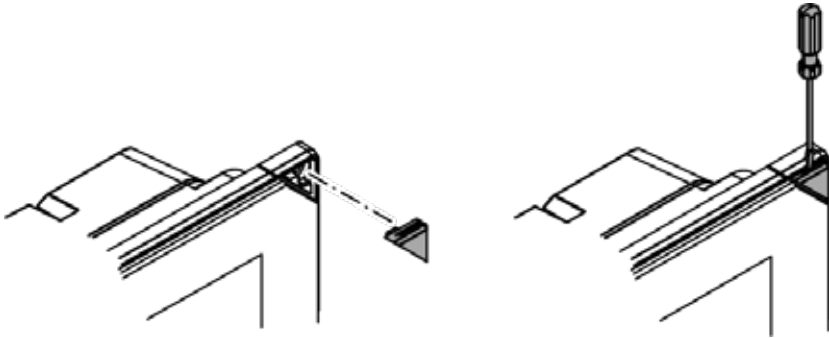

Montage sur tableau de bord

Consultez le gabarit séparé pour obtenir des instructions sur le montage sur tableau de bord.

Montage avec l'étrier en U

- 1 Placez l'étrier à l'emplacement de montage choisi. Assurez-vous que l'emplacement choisi possède une hauteur suffisante pour accueillir l'appareil monté dans l'étrier et que celui-ci peut être incliné. Un espace suffisant est nécessaire des deux côtés pour permettre le serrage et le desserrage des molettes.
- 2 Servez-vous de l'étrier comme gabarit pour marquer les emplacements des vis, puis percez les trous de guidage.
- 3 Vissez l'étrier à l'aide de fixations adaptées au matériau sur lequel vous le montez.
- 4 Fixez l'appareil à l'étrier à l'aide des molettes. Serrez sans utiliser d'outil (à la main uniquement).

→ *Remarque* : Les vis illustrées ci-dessous sont fournies à titre d'illustration uniquement. Utilisez des fixations adaptées au matériau sur lequel vous montez l'étrier.

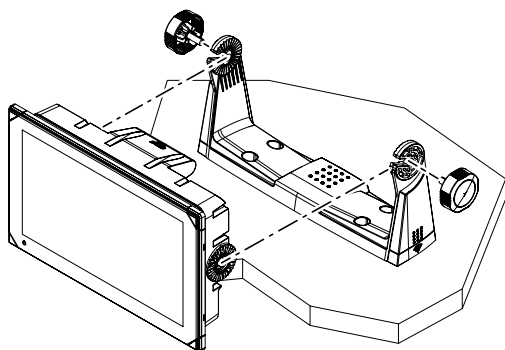
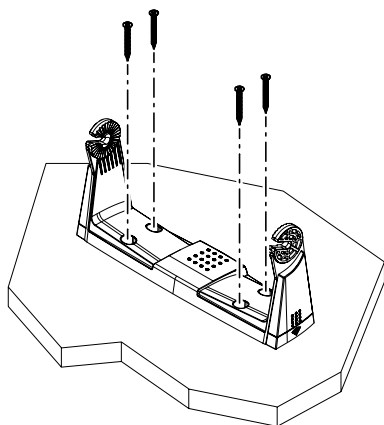
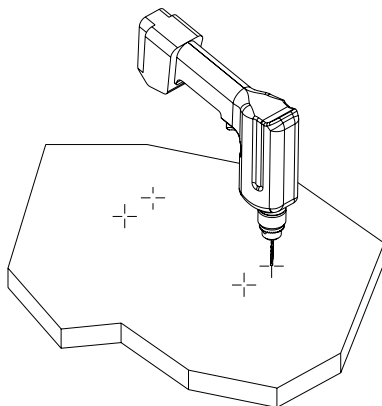
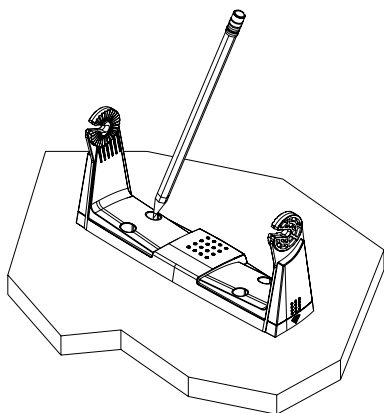

CÂBLAGE

Instructions de câblage

Ne pas :

- Plier les câbles.
- Exposer les câbles au contact direct de l'eau, ce qui risque d'inonder les connecteurs.
- Acheminer les câbles de données dans les zones adjacentes au radar, au transmetteur ou aux câbles électriques à gros diamètre/haute densité ou aux câbles de transmission de signaux haute fréquence.
- Acheminer les câbles de sorte qu'ils interfèrent avec les systèmes mécaniques.
- Acheminer les câbles sur les bords tranchants ou les bavures.

À faire :

- Prévoir des boucles d'écoulement et de maintenance.
- Utiliser des serre-câbles pour attacher tous les câbles ensemble.
- Souder/sertir et isoler tous les câbles de connexion en cas d'allongement ou de raccourcissement des câbles. L'extension des câbles doit être réalisée avec des connecteurs à sertir adéquats ou une soudure gaine thermo rétractable. Maintenez les raccords aussi haut que possible afin de réduire le plus possible les risques d'immersion.
- Laisser de l'espace autour des connecteurs pour faciliter le branchement et le débranchement des câbles.

⚠ Avertissement : Avant de commencer l'installation, coupez l'alimentation électrique. L'alimentation doit être coupée et ne doit pas être établie au cours de l'installation pour éviter tout risque d'incendie, de choc électrique ou de blessure grave. Assurez-vous que la tension de l'alimentation est compatible avec l'appareil.

⚠ Avertissement : Le fil d'alimentation positif (rouge) doit toujours être connecté à la borne (+) CC avec un fusible ou un disjoncteur (le plus proche de la valeur du fusible). Pour connaître l'ampérage de fusible recommandé, reportez-vous à la section Spécifications de ce manuel.

Alimentation et commande d'alimentation

Le connecteur d'alimentation sert à la commande d'alimentation.

Informations sur le connecteur d'alimentation

Prise de l'appareil (mâle)

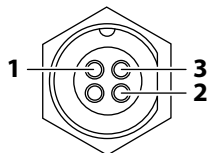

Broche	Fonction
1	CC négatif
2	Commande d'alimentation
3	+12 V CC

Branchement à la source d'alimentation

L'appareil est conçu pour être alimenté en 12 V CC.

Il est protégé contre l'inversion des polarités, les sous-tensions et les surtensions (pour une durée limitée).

Un fusible ou un disjoncteur doit être relié à la borne positive de l'alimentation. Pour connaître l'ampérage de fusible recommandé, reportez-vous à la section **Spécifications** de ce manuel.

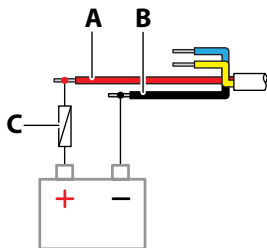

Caractéristiques clés	Fonction	Couleur
A	+12 V CC	Rouge
B	CC négatif	Noir
C	Fusible (pour connaître l'ampérage recommandé, reportez-vous à la section Spécifications de ce manuel)	

Connexion de la commande d'alimentation

Le fil jaune du câble d'alimentation peut être utilisé pour contrôler la façon dont l'appareil est mis sous et hors tension.

Contrôle de l'alimentation avec la touche d'alimentation

L'appareil s'allume et s'éteint lorsque vous appuyez sur la touche d'alimentation de l'appareil. Laissez le fil jaune de commande d'alimentation débranché et entourez son extrémité d'une bande adhésive ou de gaine thermo rétractable afin d'éviter tout court-circuit.

Commande d'alimentation par l'alimentation

L'appareil s'allume et s'éteint sans avoir besoin d'utiliser la touche d'alimentation lorsqu'il est mis sous ou hors tension. Connectez le fil jaune au fil rouge après le fusible.

→ **Remarque :** L'appareil ne peut pas être mis hors tension par la touche Marche/arrêt, mais peut être placé en mode veille (le rétroéclairage de l'écran est mis hors tension).

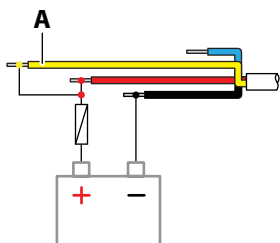

Caractéristiques clés	Fonction	Couleur
A	Fil de commande de l'alimentation	Jaune

Alimentation contrôlée par l'allumage

L'appareil est mis sous tension une fois que le contact moteur est mis.

→ **Remarque :** les batteries de démarrage du moteur et le parc de batteries doivent avoir une mise à la masse commune.

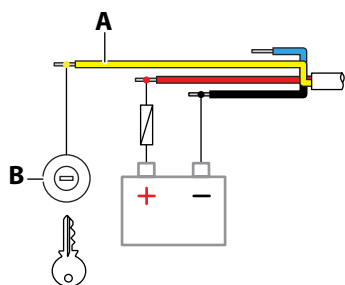

Caractéristiques clés	Fonction	Couleur
A	Fil de commande de l'alimentation	Jaune
B	Contacteur d'allumage	

NMEA 2000

Le port de données NMEA 2000 permet la réception et le partage d'une multitude de données provenant de diverses sources.

Informations sur le connecteur

Prise de l'appareil (mâle)

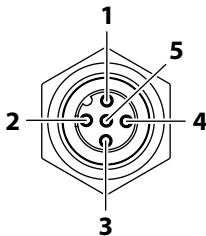

Broche	Fonction
1	Blindage
2	NET-S (+12 V CC)
3	NET-C (CC négatif)
4	NET-H
5	NET-L

Planifier et installer un réseau NMEA 2000

Un réseau NMEA 2000 se compose d'une « dorsale » sous tension, à partir de laquelle les « câbles de branchement » se connectent à des appareils NMEA 2000. La dorsale doit s'exécuter dans les 6 mètres (20 pieds) des emplacements de tous les produits à connecter, généralement de la proue à la poupe.

Aidez-vous des consignes suivantes :

- La longueur totale de la dorsale ne doit pas dépasser 100 mètres (328 pi).
- La longueur maximum d'un câble de branchement simple est de 6 m (20 pi.). La longueur totale de tous les câbles de branchement combinés ne doit pas dépasser 78 mètres (256 pi).
- Une terminaison doit être installée à chaque extrémité de la dorsale. Il peut s'agir d'un bouchon obturateur ou d'un appareil avec obturateur intégré.

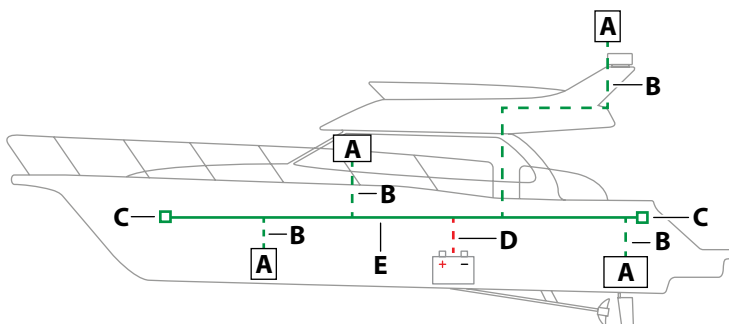

A	Appareil NMEA 2000
B	Câble de branchement
C	Terminaison
D	Alimentation
E	Dorsale

Alimenter le réseau NMEA 2000

Le réseau requiert sa propre alimentation en 12 V CC, protégée par un fusible de 3 A.

Pour les systèmes de petite taille, raccordez l'alimentation à n'importe quel point de la dorsale.

Pour les systèmes plus importants, il convient de raccorder l'alimentation à un point central de la dorsale afin d'« équilibrer » la chute de tension du réseau. Procédez à l'installation de sorte que la charge/consommation de courant soit identique de chaque côté du nœud d'alimentation.

→ *Remarque* : 1 LEN (Numéro d'équivalence de charge) équivaut à une consommation de courant de 50 mA.

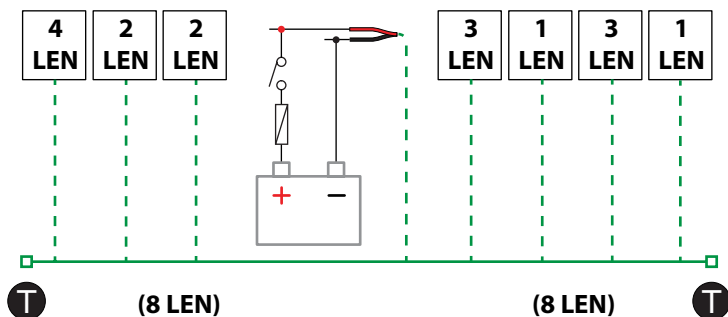

→ *Remarque* : ne connectez pas le câble d'alimentation NMEA 2000 sur les mêmes bornes que les batteries de démarrage du moteur, le calculateur du pilote automatique, le propulseur d'étrave ou d'autres appareils à haute intensité.

Port USB

Le port USB-A peut être utilisé pour raccorder un :

- Périphérique de stockage
- Lecteur de carte

→ *Remarque* : Les périphériques USB doivent être compatibles avec le PC standard.

Informations sur le connecteur USB

Prise de l'appareil (femelle) - USB standard de type A.

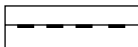

Ethernet

Les ports Ethernet peuvent être utilisés pour le transfert des données et la synchronisation des données créées par l'utilisateur. Il est recommandé que chaque appareil dans le système soit connecté au réseau Ethernet. Aucune configuration particulière n'est requise pour établir un réseau Ethernet.

Informations sur le connecteur Ethernet

Prise de l'appareil (femelle)

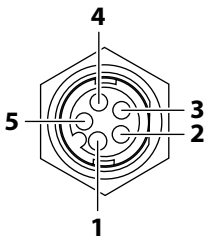

Broche	Fonction
1	Transmettre TX+ positif
2	Transmettre TX- négatif
3	Recevoir RX+ positif
4	Recevoir RX- négatif
5	Blindage

Équipement d'extension Ethernet (hub)

Il est possible de connecter des périphériques réseau par le biais d'un équipement d'extension Ethernet (hub). D'autres équipements d'extension peuvent être ajoutés afin de fournir le nombre de ports nécessaire.

Sondeur

Équipements pris en charge :

- Sondeur/Sondeur CHIRP
- Downscan
- SideScan
- Active Imaging/Active Imaging 3-en-1/TotalScan/StructureScan

→ **Remarque :** Un câble de sonde à 7 broches peut être branché à un port à 9 broches à l'aide d'un câble adaptateur de 7 à 9 broches. Toutefois, si la sonde est dotée d'un capteur de vitesse de roue à aubes, les données de vitesse surface ne s'affichent pas sur l'appareil.

Informations sur le connecteur

Prise de l'appareil (femelle)

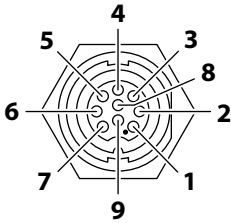

Broche	Fonction
1	Drainage/fond
2	Non utilisé
3	Non utilisé
4	Sonde -
5	Sonde +
6	Non utilisé
7	Non utilisé
8	Température +
9	ID sonde

SCHÉMAS DIMENSIONNELS

Appareil 7 po

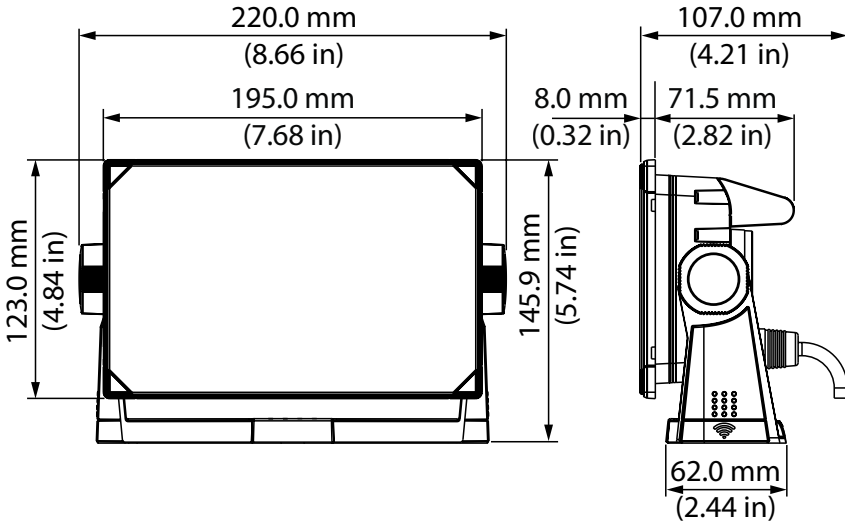

Appareil 9 po

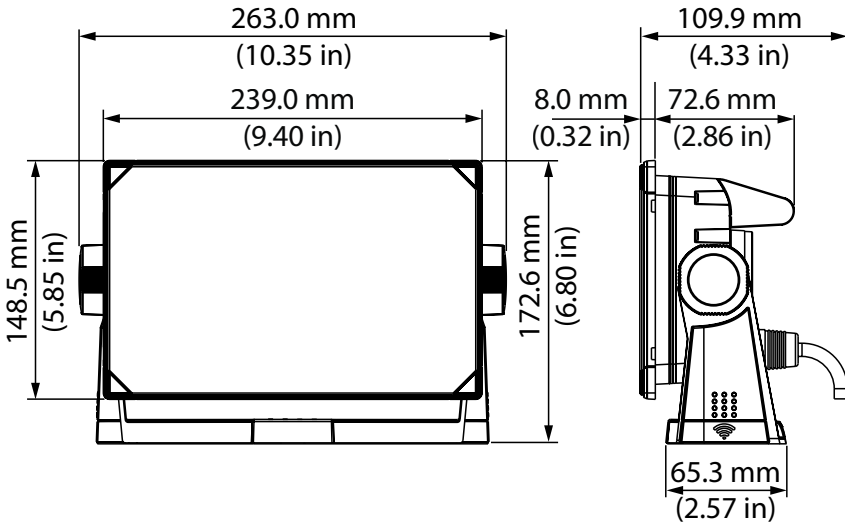

Appareil 12 po

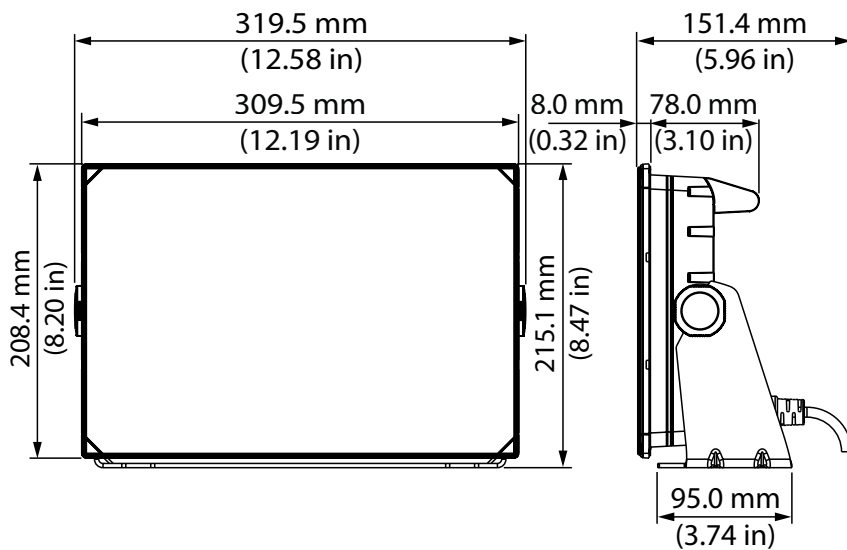

CARACTÉRISTIQUES

Écran		
Résolution	Appareil 7 po Appareil 9 po Appareil 12 po	1 024 x 600 px 1 280 x 720 px 1 280 x 800 px
Luminosité		>1 200 nits
Écran tactile		Écran tactile intégral (multitouch)
Angles de vision en degrés (valeur moyenne avec rapport de contraste = 10)		85° (haut, bas, gauche et droite)
Électricité		
Tension d'alimentation		12 VCC (10 - 17 VCC mini - maxi)
Ampérage recommandé du fusible	Appareil 7 po Appareils 9 po et 12 po	2 A 3 A
Protection		Protection contre l'inversion des polarités et la surtension temporaire jusqu'à 18 V
Consommation d'énergie - max.	Appareil 7 po Appareil 9 po Appareil 12 po	11,5 W (830 mA à 13,8 V) 18,8 W (1 360 mA à 13,8 V) 29,7 W (2 150 mA à 13,8 V)
Environnement		
Plage de températures de fonctionnement		De -15 °C à 55°C (de 5 °F à 131 °F)
Température de stockage		De -20 °C à 60°C (de -4 °F à 140 °F)
Indice d'étanchéité		IPx6 et IPx7
Humidité		CEI 60945 à chaleur humide de 66 °C (150 °F) à 95 % d'humidité relative (18 h)
Chocs et vibrations		100 000 cycles de 20 G
Interface et connectivité		
GPS		Mise à jour haut débit 10 Hz (interne) WASS, MSAS, EGNOS, GLONASS
Bluetooth		Bluetooth 4.0 avec prise en charge de Bluetooth Classic
Wi-Fi		IEEE 802.11b/g/n
Ethernet/Radar		1 port (connecteur à 5 broches)

Sondeur		1 port (connecteur à 9 broches)
NMEA 2000		1 port (Micro-C)
Lecteur de carte de données		1 (microSD, SDHC)
USB	Appareils 9 po et 12 po	1 port (USB A) Sortie : 5 V CC, 1,5 A
Physique		
Poids (écran seul)	Appareil 7 po Appareil 9 po Appareil 12 po	0,8 kg (1,7 lbs) 1,2 kg (2,6 lbs) 2,2 kg (4,9 lbs)
Distance de sécurité au compas		50 cm (1,7 ft)

DONNÉES PRISES EN CHARGE

PGN NMEA 2000 (réception)

59392	Confirmation ISO
59904	Requête ISO
60160	Protocole de transport ISO, transfert de données
60416	Protocole de transport ISO, liaison M
65240	Adresse de commande ISO
60928	Demande d'adresse ISO
126208	Fonction de groupe de commande ISO
126992	Heure système
126996	Info produit
126998	Informations de configuration
127 233	Notification Homme à la Mer (MOB)
127237	Contrôle Heading/Track
127245	Barre
127250	Cap du bateau
127251	Taux de giration
127252	Houle
127257	Attitude
127258	Variation magnétique
127488	Paramètres du moteur, mise à jour rapide
127489	Paramètres du moteur, dynamique
127493	Paramètres de transmission, dynamique
127500	État de connexion/contrôle du contrôleur de charge
127501	Rapport d'état binaire
127503	État de l'entrée AC
127504	État de la sortie AC
127505	Niveau de fluidité
127506	État DC détaillé

127507	État du chargeur
127508	État de la batterie
127509	État de l'onduleur
128259	Vitesse surface référencée
128267	Profondeur de l'eau
128275	Distance Loch
129025	Mise à jour rapide de la position
129026	Mise à jour rapide COG & SOG
129029	Données de position GNSS
129033	Date & Heure
129038	Rapport de position AIS de classe A
129039	Rapport de position AIS de classe B
129040	Rapport étendu de position AIS de classe B
129041	AIS d'aide à la navigation
129283	Erreur transversale
129284	Données de navigation
129539	Données de position GNSS
129540	Rapport étendu de position AIS de classe B
129545	Sortie RAIM GNSS
129549	Corrections DGNSS
129551	Signal de réception de correction différentielle GNSS
129793	Rapport sur la date et l'heure UTC de l'AIS
129794	AIS d'aide à la navigation
129798	Rapport de position d'aéronefs AIS SAR
129801	Erreur transversale
129802	Message de sécurité diffusé AIS
129283	Erreur transversale
129284	Données de navigation
129539	Données de position GNSS
129540	Sat. GNSS visibles
129794	Données statiques et de trajet AIS de classe A

129801	Message de sécurité adressé AIS
129802	Message de sécurité diffusé AIS
129808	Informations d'appel DSC
129809	Rapport de données statiques « CS » de classe B AIS, partie A
129810	Rapport de données statiques « CS » de classe B AIS, partie B
130060	Étiquette
130074	Service Route et WP - Liste WP - Nom et position WP
130306	Données vent
130310	Paramètres environnementaux
130311	Paramètres environnementaux
130312	Température
130313	Humidité
130314	Pression actuelle
130316	Température, portée étendue
130569	Divertissement : fichier actuel et état
130570	Divertissement : fichier de données de la bibliothèque
130571	Divertissement : groupe de données de la bibliothèque
130572	Divertissement : recherche de données de la bibliothèque
130573	Divertissement : source de données prise en charge
130574	Divertissement : zone de données prise en charge
130576	État de petite embarcation
130577	Données de direction
130578	Composantes de la vitesse du bateau
130579	Divertissement : état de la configuration du système
130580	Divertissement : état de la configuration du système
130581	Divertissement : état de la configuration de la zone
130582	Divertissement : état du volume de la zone
130583	Divertissement : pré-réglages EQ audio disponibles
130584	Divertissement : périphériques Bluetooth
130585	Divertissement : état de la source Bluetooth

PGN NMEA 2000 (transmission)

60160	Protocole de transport ISO, transfert de données
60416	Protocole de transport ISO, liaison M
126208	Fonction de groupe de commande ISO
126992	Heure système
126993	Pulsation
126996	Info produit
127237	Contrôle Heading/Track
127250	Cap du bateau
127258	Variation magnétique
127502	Commande de commutateur de bande
128259	Vitesse surface référencée
128267	Profondeur de l'eau
128275	Distance Loch
129025	Mise à jour rapide de la position
129026	Mise à jour rapide COG & SOG
129029	Données de position GNSS
129283	Erreur transversale
129285	Navigation : informations Route/WP
129284	Données de navigation
129285	Données de route/waypoint
129539	Données de position GNSS
129540	Sat. GNSS visibles
130074	Service Route et WP - Liste WP - Nom et position WP
130306	Données vent
130310	Paramètres environnementaux
130311	Paramètres environnementaux
130312	Température
130577	Données de direction
130578	Composantes de la vitesse du bateau

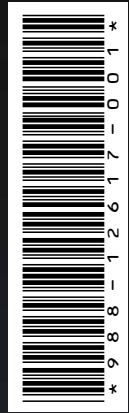

©Reg. U.S. Pat. & Tm. OFF et ™ marques de droit commun.
Rendez-vous sur www.navico.com/intellectual-property pour consulter les droits de marque de Navico Holding AS.

www.simrad-yachting.com